

La série pour beaucoup d'applications différentes

Sélectivement disponible avec contre-broche, avec contre-pointe, avec deux revolvers pour l'usinage simultané, ou comme centre de tournage et de fraisage avec 5 axes, la machine GOFuture BX



Caractéristiques techniques:

Système de porte-outils
Tourelle revolver

Linéaire (temps de mise en train optimisé)

VDI 20/25 – 12 stations

optionnel 16 ou 48 stations,

optionnel avec entraînement individuel 6.000 tr/min

Passage de barre

Broche principale 16/26/32/42 mm

Vitesse de rotation

Broche principale et contre-broche jusqu'à 15.000 tr/min

Commande

SIEMENS / Fanuc

Dimensions B x L x H

Environ 2,3 x 1,7 x 2,0 m

Variantes des machines:

B1

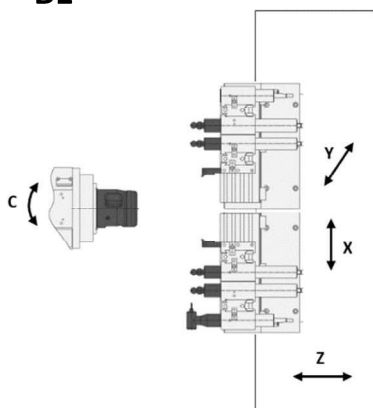

B2

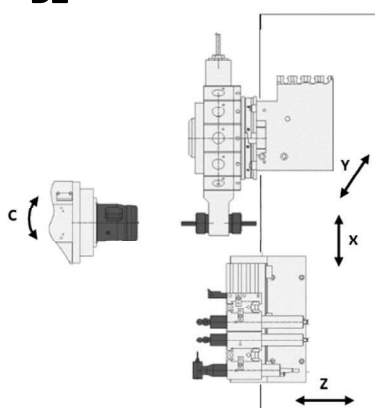

B3

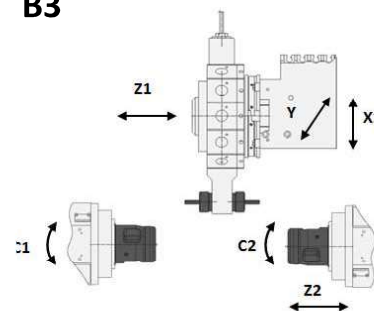

B4

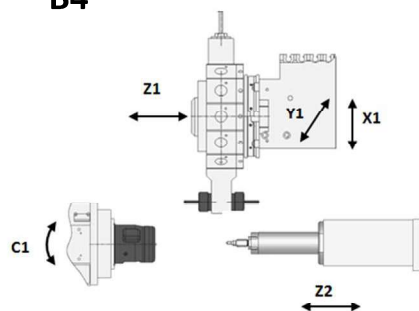

B6

